

e-BoX Faber | 1000/450 ST



Specificaties

e-BoX Faber 1000/450 ST

| | |
|---------------------------|---|
| Type | Inbouwhaard |
| Model | Doorkijk model |
| Buitenmaat BxHxD in mm | 1160 x 800 x 402 |
| Vuurzicht BxHxD in mm | 1040 x 440 |
| Systeem | e-Matrix burner |
| Decoratie | Houtset of Witte carrara of Acrylic ice |
| Achterwand | Metaalplaat |
| Afstandbediening | e-Matrix heat |
| Vermogen (kW) | 1 |
| Besturingssysteem | n.v.t. |
| Energie label | n.v.t. |

DECORATIEOPTIES



There is **so much to tell...**

Voor meer informatie neem een kijkje op de website:

www.faberfires.com

e-BoX Faber | 1000/450 ST

Technische gegevens

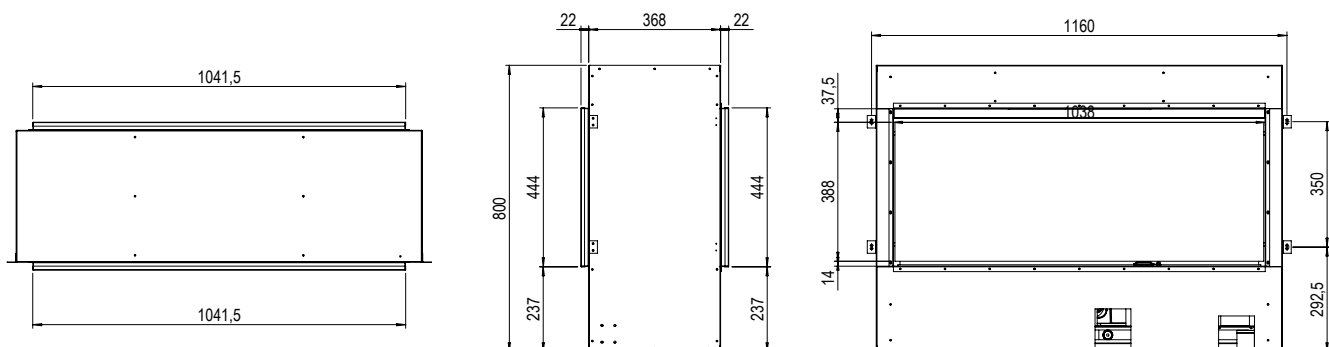

TECHNISCHE SPECIFICATIES E-BOX 1000/450 ST

| | | |
|------------------------------|------------|------|
| Watts | 1400 | W |
| Volts | 230-240 | V |
| Batterijen afstandsbediening | 2x AA 1,5V | V |
| Waterverbruik | 0,3 | l/h |
| Waterdruk | 0,5-8 | Bar |
| Wateraansluiting | 1/2"-3/4 | Inch |

Maximaal 1 kW warmte output geeft een aangename bijverwarming voor een ruimte van maximaal 15m²